



V.le dell'Appennino, 606 B
47121 - Forlì - ITALIA
Tel. 0543-86066
Fax 0543-83418
R.E.A. FO n. 114469

URL <http://www.rinieri.com>
E-Mail : rinieri@rinieri.com
Capitale Sociale € 98.800 i.v.
Partita IVA CEE: IT 00012520409
Iscr. Reg.Impr. Fo / P. IVA e Cod. Fisc. 00012520409

AI 15



**Parti di ricambio - Spare parts - Pièces de rechange
Ersatzteile - Piezas de repuesto**

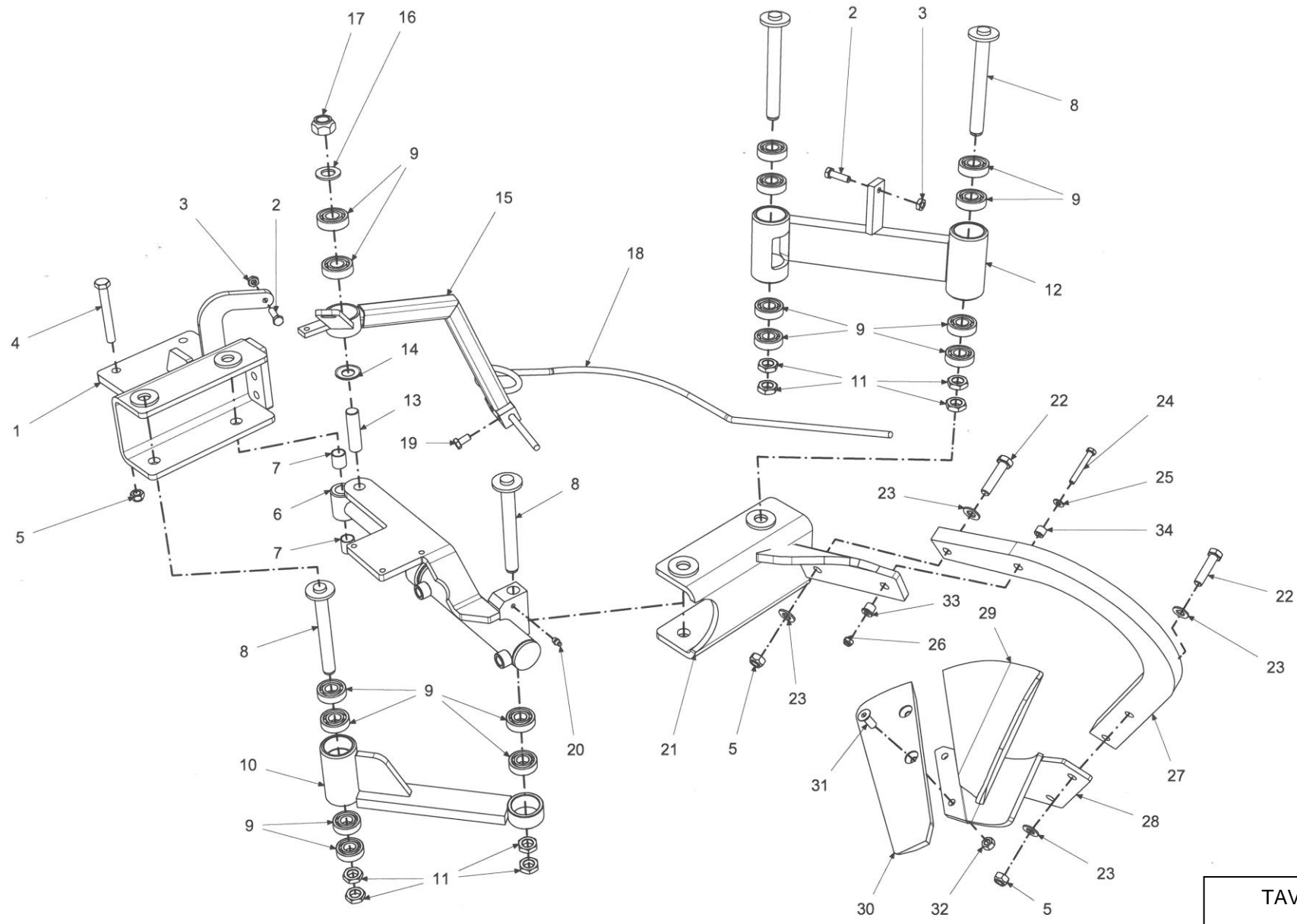

TAV 1

Parti di Ricambio “ AI 15 “

Tavola 1 – Pagina 1

Gruppo scavallatore AI

N°	Codice	Descrizione	English	Français	Deutsch	Español
1	03500	Scatola anteriore completa AI	Support	Support	Blech	Soporte hembra
2	0641010035	Vite TE PG 10x35 UNI 5739	Screw	Vis	Schraube	Tornillo
3	0623010	Dado basso PG 10 UNI 5589	Nut	Ecrou	Würfel	Dado
4	0642014110	Vite TE PG 14x110 MF UNI 5737	Screw	Vis	Schraube	Tornillo
5	0632014	Dado autobloccante basso PG 14 UNI 7474	Nut	Ecrou	Würfel	Dado
6	00325	Martinetto per AI	Hydraulic cylinder	Martinet	Zylinder	Martinete
7	051012025	Boccola autolubrificante 20x23x25 KU 2025	Bushing	Bague	Nylonbuchse	Casquillo
8	03603	Perno filettato d.20 l.=175	Pin	Pivot	Stütze	Tornillo
9	069046204	Cuscinetto 2 RS 6204 47x20x14	Bearing	Coussinet	Lager	Almohadilla
10	05005	Braccio di guida per AI	Arm	Bras	Arm	Soporte
11	0623120	Dado basso PF 20x1,5 UNI 5589	Nut	Ecrou	Würfel	Dado
12	03600	Bandiera per AI	Arm	Bras	Arm	Soporte
13	03305	Perno per supporto tastatore AI	Pin	Pivot	Stütze	Tornillo
14	0660320	Molla a tazza 20 DIN 2093	Arm	Bras	Arm	Soporte
15	03300	Braccio di supporto tastatore AI	Big clamp	Borne	Klemme	Brida gran
16	0660020	Rosetta piana 20 UNI 6592	Washer	Rondelle	Scheibe	Roseta
17	0631120	Dado autobloccante normale PF 20x1,5 UNI 7474	Nut	Ecrou	Würfel	Dado
18	03306	Tastatore D.10 per AI	Sensor rod	Capteur barre	Sensor	Sonda
19	0641010020	Vite TE PG 10x20 UNI 5739	Screw	Vis	Schraube	Tornillo
20	0673008100	Ingrassatore dritto PF 8x1 UNI 7763 A	Grease nipple	Graisneur	Gerader Öler	Engrasador
21	03407	Scatola posteriore completa per AI	Support	Support	Blech	Soporte hembra
22	0642014060	Vite TE PG 14x60 MF UNI 5737	Screw	Vis	Schraube	Tornillo
23	0660014	Rosetta piana 14 UNI 6592	Washer	Rondelle	Scheibe	Roseta
24	0642008060	Vite TE PG 8x60 MF UNI 5737	Screw	Vis	Schraube	Tornillo
25	0660008	Rosetta piana 8 UNI 6592	Washer	Rondelle	Scheibe	Roseta
26	0631008	Dado autobloccante normale PG 8 UNI 7474	Nut	Ecrou	Würfel	Dado
27	03405	Bure per aratrino scalzatore idraulico	Shank	Jambe	Schenkel	Pierna
28	03410	Portaversoio completo per AI	Support	Support	Blech	Soporte hembra
29	03404	Versoio per aratrino scalzatore idraulico	Moldboard	Soc	Schar	Vertedera
30	03401	Vomere per aratrino scalzatore idraulico	Ploughshare	Soc de charrue	Pflugschar	Arado
31	0651012030	Vite TSCE 12x30 UNI 5933	Screw	Vis	Schraube	Tornillo
32	0622012	Dado normale PG 12 UNI 5588	Nut	Ecrou	Würfel	Dado
33	03412	Bussola cementata con collare d.8,5 tipo lungo	Bushing	Bague	Nylonbuchse	Casquillo
34	03411	Bussola cementata liscia d.8,5 tipo corto	Bushing	Bague	Nylonbuchse	Casquillo

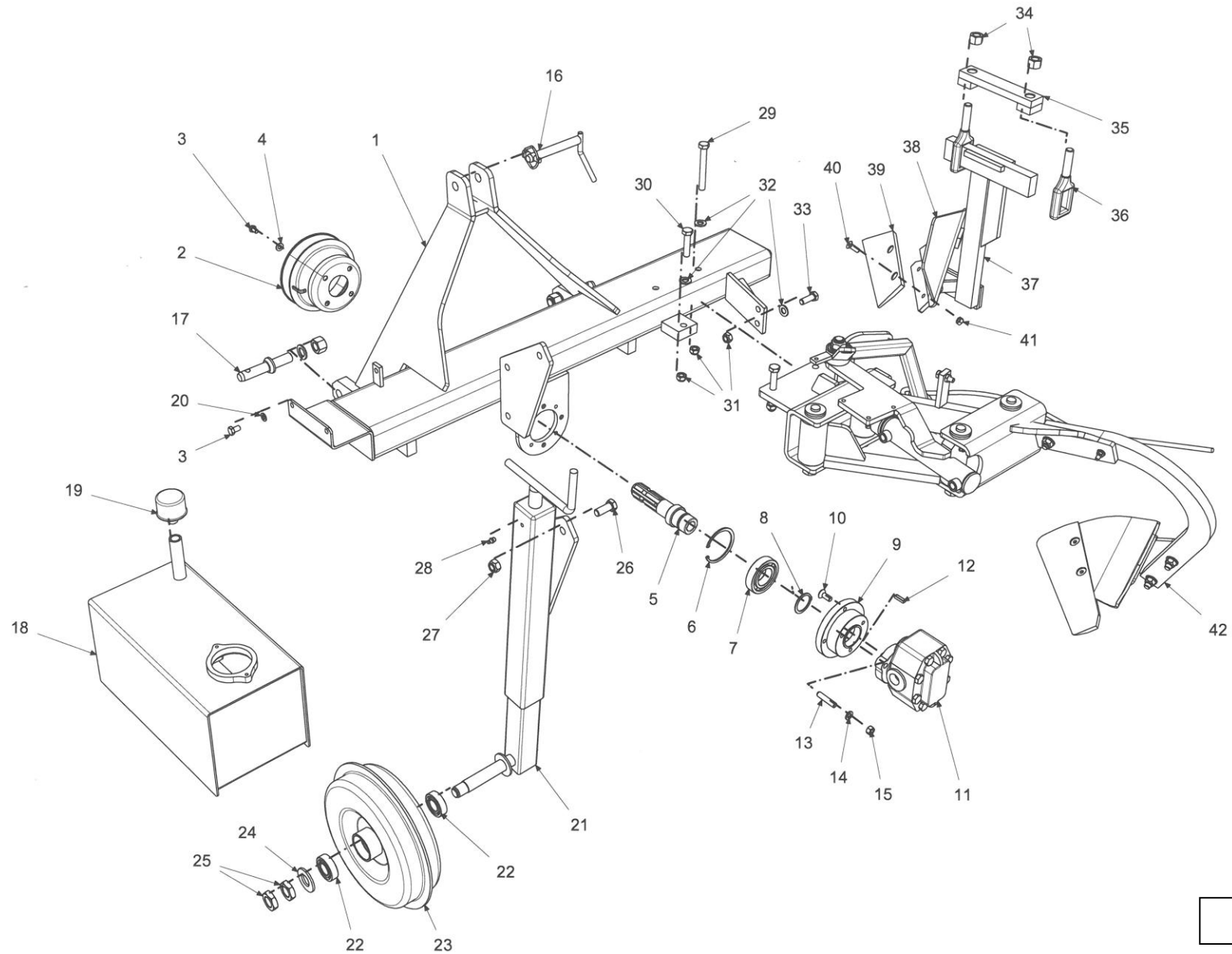

TAV 2

Parti di Ricambio “ AI 15 “

Tavola 2 – Pagina 1

Telaio aratro scalzatore AI 15

N°	Codice	Descrizione	English	Français	Deutsch	Español
1	11390	Telaio fisso completo per AI 15	Chassis	Châssis	Rahmen	Telado
2	07018	Cuffia di protezione	Protection	Protecteur	Sicherheit für Gelenkwelle-angriff	Casco
3	0641010016	Vite TE PG 10x16 UNI 5739	Screw	Vis	Schraube	Tornillo
4	0660010	Rosetta piana d.10 UNI 6592	Washer	Rondelle	Scheibe	Roseta
5	09007	Albero maschio completo	Shaft	Arbre	Welle	Arbol
6	06710080	Seeger per foro 80 UNI 7437	Seeger	Seeger	Seeger	Seeger
7	069026208	Cuscinetto 6208 2RS 80x40x18	Nut	Ecrou	Würfel	Dado
8	06711040	Seeger per albero 40 UNI 7435	Seeger	Seeger	Seeger	Seeger
9	09001	Corpo per supporto pompa	Plate	Plaque	Platte	Chapa
10	0651010025	Vite TSCE 10x25 UNI 5933	Screw	Vis	Schraube	Tornillo
11	00701	Pompa 39-41 litri albero con chiavetta	Pump	Pompe	Pumpe	Bomba
12	0670006025	Linguetta 6x6x25 UNI 6604	Tongue	Clavette	Rohrblatt	Lengueta
13	0653010045	Vite STCE 10x45 UNI 5923	Screw	Vis	Schraube	Tornillo
14	0660110	Grower rettangolare rinforzata 10 UNI 1751 A	Washer	Rondelle	Scheibe	Roseta
15	0624010	Dado speciale PG 10 CH 14x8	Nut	Ecrou	Würfel	Dado
16	04014	Perno d.19 con manico saldato e spina di fissaggio catena	Pin	Pivot	Stütze	Perno
17	04007	Perno attacco d.22-22 filettato M22x1,5 rondella+dado	Pin	Pivot	Stütze	Perno
18	01900	Serbatoio dell'olio AI 15	Tank	Réservoir	Tank	Tanque
19	01400	Filtro con sfiato aria 3/8"G	Filter	Filtre	Filter	Filtro
20	0660110	Grower rettangolare rinforzata 10 UNI 1751 A	Washer	Rondelle	Scheibe	Roseta
21	09808	Appoggio ruota 60x500 per ruota con cresta centrale	Whell complete	Roue complète	Komplettradsatz	Rueda completa
22	069046205	Cuscinetto 2RS 6205 52x25x15	Bearing	Coussinet	Lager	Almohadilla
23	09805	Ruota 280x80 d.52 con cresta centrale	Whell	Roue	Rad	Rueda
24	0660025	Rosetta piana tranciata comune d.25,2x4 D.52	Washer	Rondelle	Scheibe	Roseta
25	0623124	Dado basso PF 24x2 UNI 5589	Nut	Ecrou	Würfel	Dado
26	0641114035	Vite TE PF 14x35 UNI 5740	Screw	Vis	Schraube	Tornillo
27	0632114	Dado autobloccante basso PF 14x1,5 UNI 7474	Nut	Ecrou	Würfel	Dado
28	0673008100	Ingrassatore dritto PF 8x1 UNI 7663 A	Grease nepple	Graisneur	Gerader Öler	Engrasador
29	0642014110	Vite TE PG 14x110 MF UNI 5737	Screw	Vis	Schraube	Tornillo
30	0642014060	Vite TE PG 14x60 MF UNI 5737	Screw	Vis	Schraube	Tornillo
31	0632014	Dado autobloccante basso PG 14 UNI 7474	Nut	Ecrou	Würfel	Dado
32	0660014	Rosetta piana d.14 UNI 6592	Washer	Rondelle	Scheibe	Roseta
33	0641014040	Vite TE PG 14x40 UNI 5739	Screw	Vis	Schraube	Tornillo

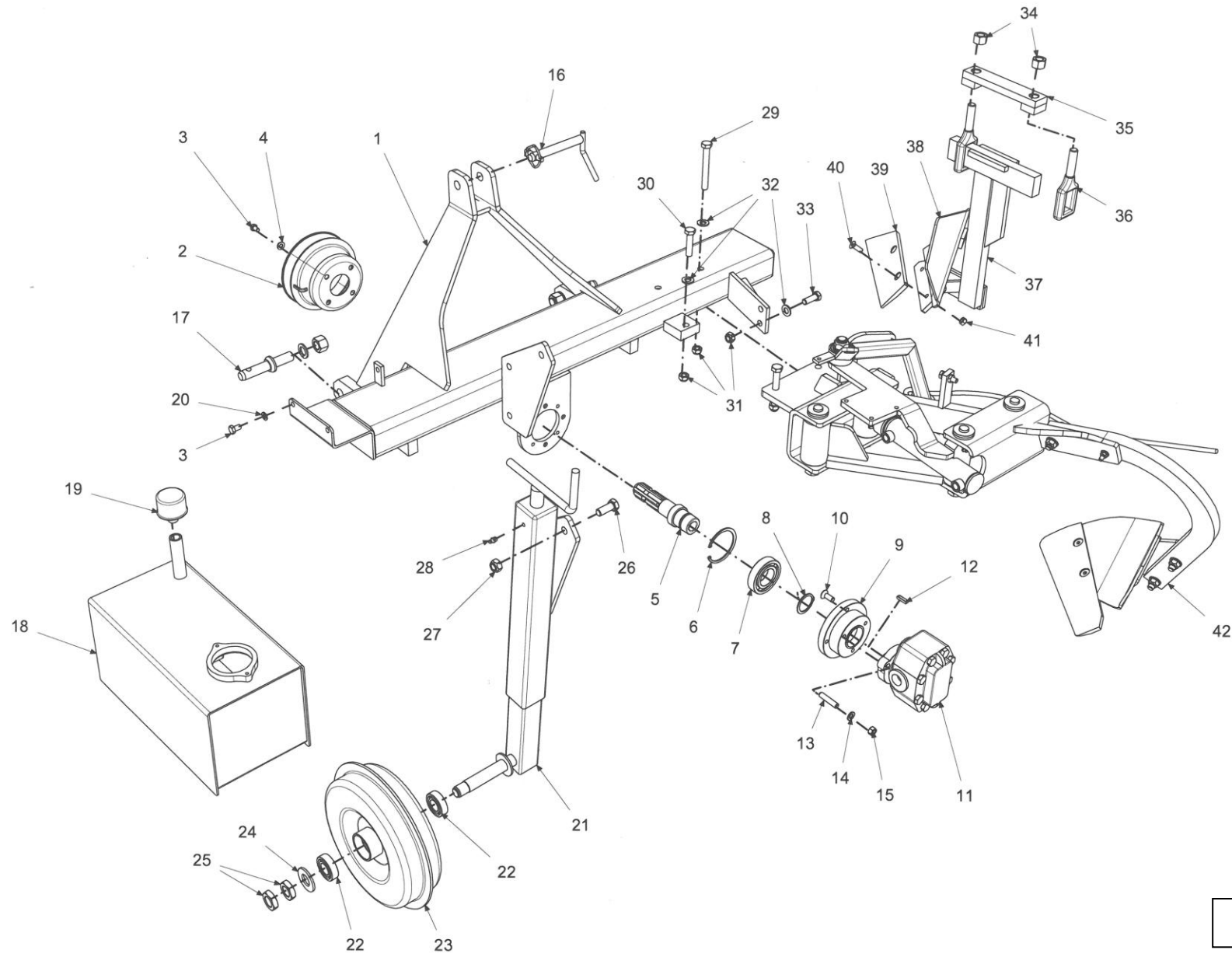

TAV 2

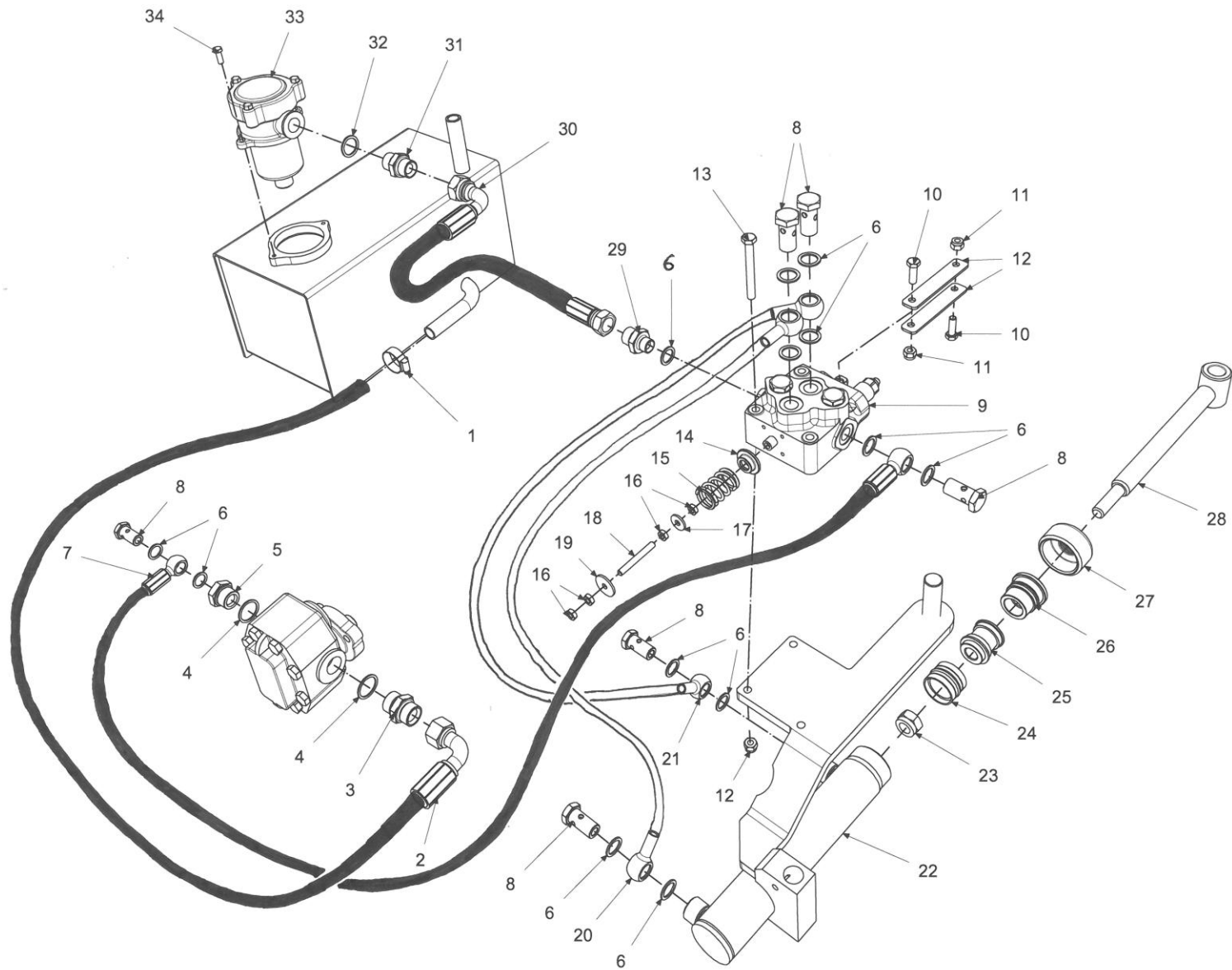

TAV 3

Parti di Ricambio “ AI 15 “

Tavola 3 – Pagina 1

Impianto idraulico AI 15

N°	Codice	Descrizione	English	Français	Deutsch	Español
1	061162032	Fascetta stringi tubo 20-32 nastro 9 DIN 3017	Strip	Languette	Streifen	Banda
2	060150804500	Tubo di aspirazione 3/4 R4 un solo raccordo F90 3/4 L.800	Hose	Tuyau	Schlauch	Tubo
3	061013434	Niples M + M 3/4 x 3/4”	Niples	Niples	Niples	Niples
4	0611234	Rondella in rame da 3/4”	Washer	Rondelle	Scheibe	Roseta
5	061023438	Riduzione M + F 3/4 x 3/8”	Reduction	Réduction	Reduzierung	Reduccion
6	0611238	Rondella in rame da 3/8”	Washer	Rondelle	Scheibe	Roseta
7	060521305252	Tubo di mandata 3/8 R1T occhio + occhio 3/8 L.1300	Hose	Tuyau	Schlauch	Tubo
8	0610438	Bullone forato da 3/8”	Screw	Vis	Schraube	Tornillo
9	00400	Distributore per AI	Distributor	Distributeur	Händler	Distribuidor
10	0641008025	Vite TE PG 8x25 UNI 5739	Screw	Vis	Schraube	Tornillo
11	0631008	Dado autobloccante normale PF 8x1,25 UNI 7473	Nut	Ecrou	Schrauben-mutter	Dado
12	03307	Tirante 20x3 L.110 per aratrino idraulico	Draft	Esquisse	Entwurf	Borrador
13	0642108070	Vite TE PG 8x70 MF UNI 5737	Screw	Vis	Schraube	Tornillo
14	00404	Rondella di battuta	Washer	Rondelle	Scheibe	Roseta
15	00408	Molla filo d.3 di serie	Spring	Ressort	Feder	Muelle
16	0623006	Dado basso PG 6 UNI 5589	Nut	Ecrou	Schrauben-mutter	Dado
17	066060618	Rosetta larga 6x18x2 UNI 6593	Washer	Rondelle	Scheibe	Roseta
18	00406	Tirante M6 L.50	Draft	Esquisse	Entwurf	Borrador
19	066050624	Rosetta piana fascia larga 6x24x2 DIN 6340	Washer	Rondelle	Scheibe	Roseta
20	06027	Tubo rigido L	Tube	Tube	Rohr	Tubo
21	06027	Tubo rigido C	Tube	Tube	Rohr	Tubo
22	00324	Cilindro per martinetto aratrino idraulico con attacco tastatore	Cylinder	Cylindre	Zylinder	Cilindro
23	0632116	Dado autobloccante basso PF 16x1,5 UNI 7474	Nut	Ecrou	Schrauben-mutter	Dado
24	00329	Kit guarnizioni martinetto d.40 asta d.25	Seal kit	Jeux de joints	Dichtungs-Kits	Juegos de juntas
25	00308	Pistone per martinetto d.40	Piston	Piston	Piston	Pistòn
26	00310	Boccola di chiusura martinetto d.40	Bushing	Bague	Nylonbuchse	Casquillo
27	00311	Ghiera per martinetto alesaggio d.40	Ring nut	Bague	Ringmutter	Dado
28	20200300	Asta per martinetto AI con boccola	Shaft	Arbre	Welle	Arbol
29	061011238	Niples M + M 1/2 x 3/8	Niples	Niples	Niples	Niples
30	060231204323	Tubo 1/2 R6 F.90 1/2 + F.1/2 L.1200 per scarico olio	Hose	Tuyau	Schlauch	Tubo
31	061011212	Niples M + M 1/2 x 1/2”	Niples	Niples	Niples	Niples
32	0611212	Rondella in rame da 1/2”	Washer	Rondelle	Scheibe	Roseta
33	01300	Filtro olio 1/2	Filter	Filtre	Filter	Filtro
34	0641006016	Vite TE PG 6x16 UNI 5739	Screw	Vis	Schraube	Tornillo

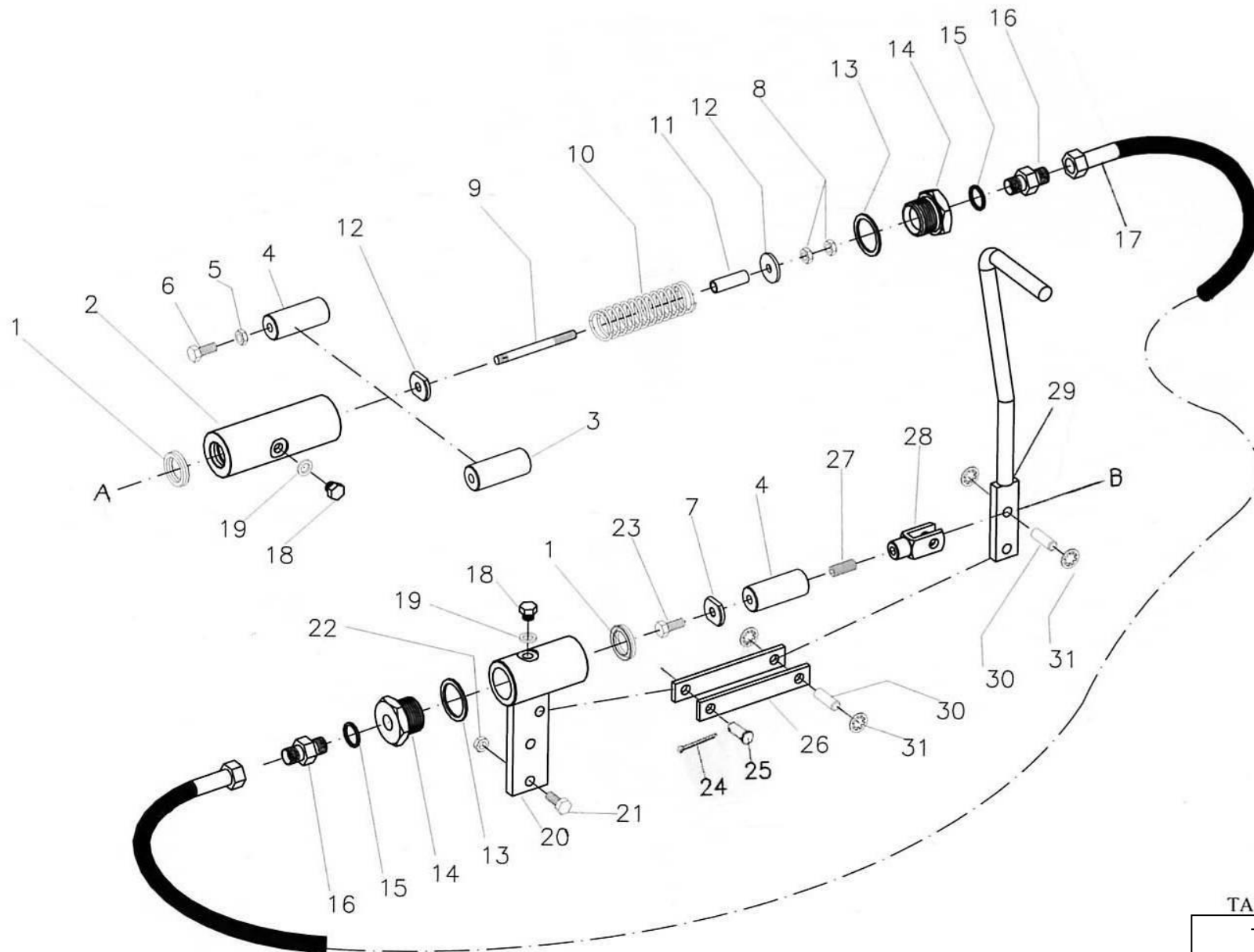

TAV.4/A
TAV 4

Parti di Ricambio “ AI 15 “

Tavola 4 – Pagina 1

Comando di emergenza idraulica Cod. 18020

N°	Codice	Descrizione	English	Français	Deutsch	Español
A	18090	Martinetto di emergenza idraulico completo	Cylinder complete	Cylindre complète	Zylinder	Cilindro completo
B	18091	Pompa di emergenza idraulica completa	Cylinder	Cylindre	Zylinder	Cilindro completo
1	09620025033	Guarnizione stelo d.25x33x6.40	Oil seal	Pare-huile	Ring	Para-aceite
2	18011	Cilindro martinetto di emergenza idraulico	Cylinder	Cylindre	Zylinder	Cilindro
3	18012	Asta martinetto di emergenza idraulico per GS	Shaft	Arbre	Welle	Arbol
4	18022	Asta martinetto e comando manuale di emergenza idraulico	Shaft	Arbre	Welle	Arbol
5	0623010	Dado basso PG 10 UNI 5589	Nut	Ecrou	Schrauben-mutter	Dado
6	0641010040	Vite TE PG 10x40 UNI 5739	Screw	Vis	Schraube	Tornillo
7	18014	Rondella fresata per ritenuta asta	Washer	Rondelle	Scheibe	Roseta
8	0623008	Dado basso PG 8 UNI 5589	Nut	Ecrou	Schrauben-mutter	Dado
9	18033	Vite prigioniera radice corta PG 8x90 L.80 UNI 5909	Screw	Vis	Schraube	Tornillo
10	18024	Molla d.23 D.26 L.80 filo d.2.5	Spring	Ressort	Feder	Muelle
11	18016	Distanziale d.12x1.5 L.40 martinetto di emergenza idraulico	Spacer	Epaisseur	Dicke	Espesor
11	18023	Distanziale d.12x1.5 L.36 martinetto di emergenza idraulico	Spacer	Epaisseur	Dicke	Espesor
12	18013	Rondella di appoggio molla martinetto di emergenza idraulico	Washer	Rondelle	Scheibe	Roseta
13	0611210	Rondella in rame 1”	Washer	Rondelle	Scheibe	Roseta
14	061021038	Riduzione M+F 1”x3/8	Reduction	Réduction	Reduzierung	Reduccion
15	0611238	Rondella in rame 3/8	Washer	Rondelle	Scheibe	Roseta
16	061013838	Niples M+M 3/8x3/8	Niples	Niples	Niples	Niples
17	060513002222	Tubo 1/4 R1T F+F 3/8 L.3000	Hose	Tuyau	Schlauch	Tubo
18	0611318	Tappo chiuso 1/8	Cap	Bouchon	Pfropfen	Tapón
19	0611214	Rondella in rame 1/4	Washer	Rondelle	Scheibe	Roseta
20	18021	Cilindro comando manuale di emergenza idraulico	Cylinder	Cylindre	Zylinder	Cilindro
21	0641010035	Vite TE PG 10x35 UNI 5739	Screw	Vis	Schraube	Tornillo
22	0631010	Dado autobloccante normale PG 10 UNI 7473	Nut	Ecrou	Schrauben-mutter	Dado
23	0641008020	Vite TE PG 8x20 UNI 5739	Screw	Vis	Schraube	Tornillo
24	0661002040	Copiglia 2x40 UNI 1336	Cotter pin	Goupille	Splint	Roseta
25	18936	Perno con testa 10x20 con foro per copiglia DIN 1434	Pin	Pivot	Stütze	Perno
26	18027	Braccio di collegamento leva - asta	Draft	Esquisse	Entwurf	Borrador
27	0653010025	Vite STCE 10x25 UNI 5923	Screw	Vis	Schraube	Tornillo
28	18934	Forcella 10x20 filettata UNI 1676	Fork	Fourche	Gabel	Horqueta
29	18026	Leva comando manuale di emergenza idraulico	Lever	Lever	Lever	Palanca
30	0662110030	Spina cilindrica d.10 L.30 UNI 1707	Pin	Pivot	Stütze	Perno
31	06712010	Rondella elastica per albero d.10 senza scanalature	Washer	Rondelle	Scheibe	Roseta

Condizioni di garanzia

La nostra azienda si riserva il diritto di apportare, in qualsiasi momento, eventuali modifiche per motivi di carattere tecnico o commerciale, pertanto le descrizioni e le illustrazioni contenute in questa pubblicazione sono aggiornate fino al momento della stampa. Le illustrazioni delle parti potrebbero essere diverse dai particolari montati sulla macchina, quindi solo il numero di codice rilevabile sul catalogo parti di ricambio determina la validità del pezzo.

Conditions of guarantee

The manufacturer reserves the right to modify the machines for commercial or technical motives, in every moment, therefore descriptions and illustrations of this publication are up to date until printing. If illustrations of tools or parts of the machine are different from this book, please refer to code number written in the spare parts catalogue.

Conditions de garantie

Notre entreprise se réserve le droit d'apporter, à tout moment, des modifications éventuelles pour des raisons à caractère technique ou commercial, c'est pourquoi les descriptions et les illustrations contenues dans cette brochure sont mises à jour jusqu'au moment de l'impression. Les illustrations des diverses parties pourraient différer des pièces montées sur la machine, seul le numéro de code, qu'on peut voir sur le catalogue des pièces de rechange, indique quelle est la bonne pièce.

Garantiebedingungen

Unsere Firma behält sich das Recht vor jederzeit evtl. Änderungen aus technischen oder kommerziellen Gründen vorzunehmen, deshalb entsprechen die in dieser Ausgabe vorhandenen Beschreibungen und Abbildungen dem aktuellsten Stand der Technik. Es besteht die Möglichkeit, dass die abgebildeten Teile mit den auf der Maschine eingebauten Teilen nicht übereinstimmen, deshalb ist zur Bestimmung des Teiles nur die im Ersatzteilkatalog aufgeführte Artikelnummer maßgebend.

Condiciones de garantía

Nuestra empresa se reserva el derecho de modificar las máquinas, en cualquier momento, por motivos técnicos o comerciales, por lo tanto las descripciones e ilustraciones que contiene este manual están confirmadas hasta el momento de la publicación. La ilustración de las piezas podría ser distinta de las piezas montadas en la máquina, por lo tanto sólo el número de código que se encuentra en el catálogo piezas de repuesto determina la validez de la pieza.